

## Vollkonvektions-Reflow-Lötsystem SMT Quattro Peak® L Plus (N<sub>2</sub>)



Der Top-Performer - Plus  
**Vollkonvektions-Reflow-Lötsystem  
SMT Quattro Peak® L Plus (N<sub>2</sub>)**

Mit neu entwickeltem Quattro Peak®-**Plus**-Konzept für äußerst komplexe Baugruppen in der Großserienfertigung. Garantiert höchste Anlagenverfügbarkeit, maximale Prozessstabilität bei höchstem Durchsatz.

### Wichtige Gemeinsamkeiten

Alle SMT Reflow-Lötsysteme gewährleisten optimale Prozesssicherheit durch innovative Technologie und sind mit folgenden Vorteilen ausgestattet:

- Spezielles Düsensystem für optimale Wärmeübertragung
- Ausgereiftes Steuerungskonzept für geringste Energie- und Medienverbräuche
- Mehrstufige Kondensatfilter in der Kühlzone für effiziente Reinigung
- 15" Touch-Screen mit benutzerfreundlicher Bedienoberfläche
- Prozessraum in Edelstahlausführung
- Modulares Kühlstufenkonzept mit 1 - 5 Kühlstufen

Alle Systeme sind als Luft- oder Stickstoffversion erhältlich und geeignet für die Kleinserie bis hin zum Dreischichtbetrieb.

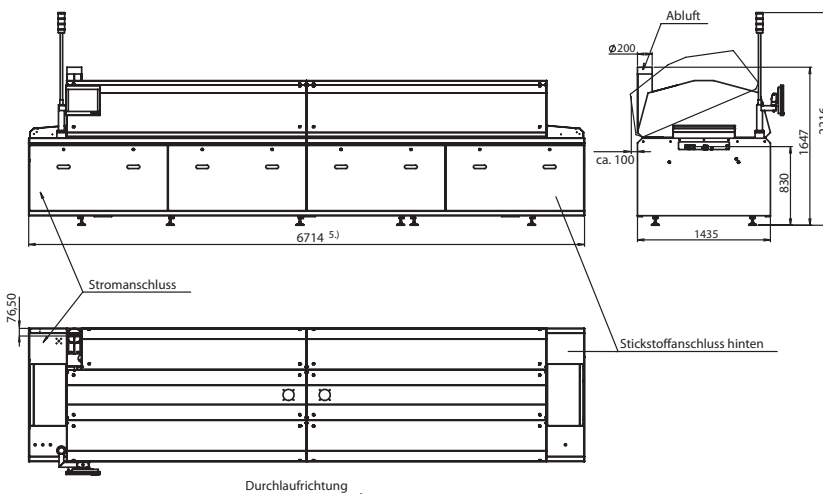

# Technisches Datenblatt SMT Quattro Peak® L Plus (N<sub>2</sub>)

## Außenabmessungen

Länge: (mit 3-stufiger Kühlzone): <sup>5.)</sup>	6714 mm
Breite:	1435 mm
Höhe (im Lieferzustand / mit montierter Warnleuchte): <sup>2.)</sup>	1647 mm / ca. 2216,5 mm
Einlaufhöhe, variabel einstellbar: <sup>2.)</sup>	830 ... 1030 ±20 mm

<b>Gewicht</b>	ca. 3000 kg
Anzahl / Durchmesser Stellfüße:	12 / 80 mm
max. Bodenbelastung:	750 kg/m <sup>2</sup>

## Prozesskammer

Länge:	5919 mm
Vorheizzone:	5
Peakzone (oben/unten):	3 Peakzonen mit 6 Heizungsmodulen (3 oben / 3 unten)
Unterseitenheizung Vorheizzone (Option):	5
Beheizte Prozesslänge, gesamt:	4167 mm
Aktive Konvektionsstrecke:	3629,5 mm
Kühlzonenlänge 1- / 2- / 3- / 4- / 5-stufig:	1278,5 / 1752 / 2225,5 / 2699 / 3172,5 mm
Temperaturerfassung:	NiCr-Ni Fühler im Gasstrom
Aufheizzeit:	ca. 30 min.
Wärmeübertragung:	100% Zwangskonvektion
Prozesstemperatur (Vorheizzone/Peakzone):	max. 300 °C (Vorheizzone) / 350 °C (Peak)

## Transport Kette

Nutzbare Arbeitsbreite mit Leiterplatten-Unterstützung:	60 ... 510 mm
Nutzbare Arbeitshöhe mit Leiterplatten-Unterstützung:	Nockenebene -10 mm
Freie Durchlaufhöhe (oben/unten):	30/30 mm
Max. Belastung pro Spur	2 kg/m

## Transport Stabgliedergeflechtsband

Nutzbare Arbeitsbreite:	500 mm
Freie Durchlaufhöhe (oben):	30 mm
Max. Belastung pro Spur	2 kg/m

## Transportgeschwindigkeit

Durchschnittliche Arbeitsgeschwindigkeit	0,7 ... 1,2 m/min.
--	--------------------

## Absaugung <sup>3.)</sup>

Absaugstutzen:	1 x Ø 200 mm
Benötigte Abluftmenge je Stutzen Einlauf:	ca. 600 ... 800 m <sup>3</sup> /h
Ablufttemperatur am Absaugstutzen:	< 50 °C
Abluft - Innenwiderstand der Anlage:	3 - 8 mbar

## Dauerschalldruckpegel

Steuerungseinheit	< 70 dB(A)
-------------------	------------

## Stickstoffanschluss \* 4.)

Anschlussarmatur:	R 3/8" Innengewinde
Arbeitsdruck (an Anschlussarmatur):	6 ... 8 bar
N <sub>2</sub> -Verbrauch im Beharrungszustand bei Transportbreite 220 mm: <sup>6.)</sup>	ca. 9 m <sup>3</sup> /h
N <sub>2</sub> -Verbrauch bei Volllast bei Transportbreite 220 mm: <sup>7.)</sup>	ca. 15 m <sup>3</sup> /h
Betriebsbereitschaft (1000 ppm, N <sub>2</sub> < 5 ppm O <sub>2</sub> ):	ca. 15 min.

## Spannungsversorgung

Anschlussspannung:	3~N, PE 230 / 400 V, 50 Hz
max. Stromaufnahme pro Phase:	95 A
Anschlussleistung:	64 kW
Energieverbrauch im Beharrungszustand: <sup>1.)</sup>	ca. 9 kW h

1.) Kettentransport mit 220 mm Arbeitsbreite und Lüfterdimmung, ohne sonstige Zusatzoptionen

2.) Einlaufhöhe 830 mm; bei abweichender Einlaufhöhe verändern sich entsprechend die Höhenmaße der Anlage

3.) Anschluss eines hitzebeständigen (mind. 100 °C) Schlauches (lieferbar durch SMT) oder Rohrs, Abluftsystem mit stellbarer Drosselklappe am Anschluss des

Absaugstutzens ist vom Betreiber bereitzustellen

4.) Stickstoffversorgung mit Druckminderer ist vom Betreiber bereitzustellen, empfohlene Stickstoffversorgung mit Restsauerstoffgehalt < 5 ppm

5.) Bei abweichender Kühlstufenanzahl ändert sich die Gesamtlänge entsprechend

6.) Bei 1000 ppm mit Option „Intelligente Stickstoffregelung“ und „Sleeping mode“; bei 500 ppm erhöht sich der Wert auf ca. 10 m<sup>3</sup>/h

7.) Mit Leiterplatten (220 x 220 mm) bei einer Leiterplattenlänge Abstand und 1000 ppm; bei 500 ppm erhöht sich der Wert auf ca. 17 m<sup>3</sup>/h

\* Nur mit Option Stickstoff